

ゲームボーイは任天堂の商標です。

JALECO



株式会社ジャレコ

本社 / 〒158 東京都世田谷区用賀 2-19-7

☎03(708)4820(代表)

大阪 / 〒564 大阪府吹田市垂水町 3-18-33

☎06(385)5100(代表)

福岡 / 〒812 福岡市博多区比恵町 1-1 楠本第 7 ビル 1 F

☎092(482)6811(代表)

ジャレコテレホンサービス / 東京03(708)4871・大阪06(385)0801

※修理等の御依頼は本社まで御願致します。

ゲームボーイ専用カートリッジ DMG-PPJ



取扱説明書

対戦型  
1人でも遊べます

ヒーロー集合!!

ピンボールパーティ™



JALECO

このたびは、ジャレコゲームボーイ専用カートリッジ「  
 ヒーロー集合// ピンボールパーティ」をお買い上げい  
 ただき、誠にありがとうございます。「ヒーロー集合//  
 ピンボールパーティ」を楽しくプレイしていただく為  
 にご使用前にこの取扱説明書をよくお読みいただき、正し  
 い使用方法でご愛用ください。

### 使用上の注意

FOR SALE and USE IN JAPAN ONLY

本品の輸出、使用営業及び賃貸を禁じます。

- 長時間ゲームをするときは、健康のため約2時間  
ごとに10分から15分の小休止をしてください。
- 精密機械ですので、極端な温度条件下での使用や  
保管および強いショックを避けてください。また  
絶対分解したりしないでください。
- 端子部に触れたり、水にぬらさないようにしてく  
ださい。故障の原因になります。
- シンナー、ベンジン、アルコール等の揮発油でふ  
かないでください。
- 電源スイッチをむやみにON・OFFしないでく  
ださい。また電源スイッチをONにした状態で電  
源コードを抜き差ししないでください。
- 電源スイッチをONにした状態で電池がなくなる  
まで放置しないでください。

## ヒーロー集合!!

# ピンボールパーティ™

## もくじ

コントローラ操作及び名称	2
各モードの特長について	3
1Pノーマルゲーム	4
2Pゲーム	6
サウンドボーイ	8
1Pエクストラゲーム	10
テレカプレゼントについて	13



●基本的なボタン操作

Aボタン 右側フリッパー プランジャーショット  
(ボール打ち出し)

Bボタン 台ゆらし(NORMAL GAMEのみ)

+ 左側フリッパー

●コンティニュー画面

カーソル上下、又はSELECT モード選択  
A、又はSTART 決定

モードセレクト

●1P NORMAL GAME

実際のピンボール台に近い操作性とフューチャーで、本物のピンボールファンにも楽しんで、PLAYしてもらえます。

●1P EXTRA GAME

実際のピンボールとは、少し違ったゲーム進行ですが、シューティングゲームやブロック崩しの要素、その他色々なフューチャーを盛り込んだ、誰にでも楽しんでPLAYしてもらえるモードです。

●2P GAME

通信ケーブルを使用した2人対戦用ゲームです。同一盤面上にお互い向き合ったフリッパーを持ち、ボールを打ち合います。サッカーの乗りで、相手のエンドゾーンにボールを落とし合い点数を競い合うゲームです。

●SOUND BOY

ゲーム中の音楽だけを取り出して楽しめるモードです。聞きたい曲を選んだり、曲順をプログラム演奏させたり、持ち運びの時もゲームミュージックが楽しめる便利機能付。

# 1Pノーマルゲーム

## ばんめんこうせい 盤面構成

このモードは、タテ3画面分の盤面で構成され、各面のフューチャーにより、実際のピンボールに近い感覚でプレイが楽しめます。



### (上段)

マルチボールプレイが狙え、また、ワープホール(中段へ移動)などがある面です。



### (中段)

JALECOボーナス、ワープホール、ボーナスポイント(打ち出すボールを穴に入ると得点)などがあります。



### (下段)

ボーナスポイント(得点が倍増)、1ボールエクストラ、サイドストッパーなどがあり、高得点が狙える面です。

## マルチボールについて

上段の右上にあるターゲットを3つとも消すと、左上のボールストッカー入口が開きます。そこへボールを打ち込み、手持ち球が3個目になった時に再びターゲットを消すとゲートが開き、球が放出されます。

## ジャレコボーナスについて

中段の上部にある3か所のターゲットを消すとJALECOの文字が点灯します。(左ターゲットはJとA、真中のターゲットはLとE、右ターゲットはCとOに対応)6つすべて点灯すると、ボールアウトまですべての得点が2倍になります。

## ボーナスポイントについて

下段の右上にあるターゲットを消すと中央のランプが1つ点灯します。ランプを5つつけると倍率表示が上がります。(×1→2→4→6→8の順)×8以上になると倍率はリセットされ、1ボール追加されます。

## サイドストッパーについて

下段左上にあるターゲットを消すと、下部左右にあるボール落下部にストッパーが出て、ボールを盤面に打ち返します。ただしストッパーは1回で消えます。

# 2Pゲーム

## ●キャラクター選択

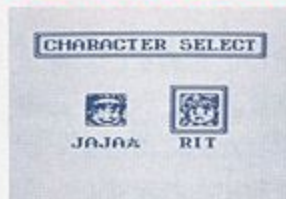

## ●ゲームモード選択

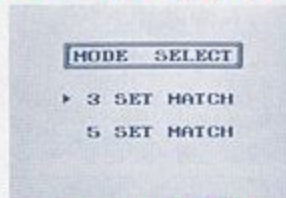

## ●ゲーム画面名称



ボールが入っているとボールが爆発しその盤面(自分のゴールのある方)のプレイヤーが1点失います。爆発5秒前に画面上を?マークが横切ります。

十字キー左右又は、SELECTで自分のキャラクターを選んで下さい。Aボタン又は、STARTで決定です。\*2Pの場合片方が決定するともう一方の人は、自動的に決定されます。

## 3セットマッチ

どちらか2点先取した方の勝ちです。

## 5セットマッチ

どちらか3点先取した方の勝ちです。

- D ワープホール
- E 地雷くんバンパー
- F パウス
- G フリッパー

どういつばんめんない やく びょういじょうつづ  
同一盤面内に約30秒以上続けて

## ●ゲーム盤面



基本操作は1PGAMEと同じです。1セット目のボール打ち出しは、じゃじゃ丸のキャラクターを選んだ人から始まります。以下ボールの打ち出しは、点を取られた方の人から行います。

## ●イベント

○Dここにボールを入れると、相手画面のワープホールからボールが打ち出されます。

○E出たり入ったりするバンパーです。ボールが当たると数秒間点減しその間は引っ込みませんその間に再びボールを当てると爆発します。

○Cの位置のバンパーを爆発させると、サイド・センターストップが出現します。

○A又は、○Bのバンパーを爆発させると、敵側のパウスの動ける範囲が広がってしまいます。

# サウンドボーイ

## ●NORMAL PLAY



①ボタン……曲演奏開始きょくえんそうかいし

②ボタン……曲演奏中止きょくえんそうちゅうし

曲番号表示きょくばんごうひょうじ

BGMをカーソルで選んで、聞くことができます。  
カーソルの上下で曲の選択をします。  
曲及び効果音には、それぞれNo.が付いています。



ミュージック中止の時もう一度②ボタンを押すと画面  
キャンセルになりサウンドボーイモードセレクトへ戻  
ります。

※曲選択は、カーソル上下で演奏中でも止まっている  
時でも選択が可能です。

## ●PROGRAMPLAY

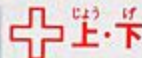
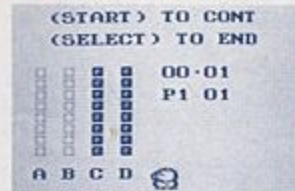

曲選択きょくせんたく

①ボタン

決定けつてい

②ボタン

キャンセル

曲が決まったら①ボタンで決定して下さい。この時曲  
を聞きながら選択することができます。画面で表示さ  
れているNo.が、その時演奏されている曲です。

PROGRAM NO 8

SOUND NO 04

THROUGH PLAY

▶REPEAT PLAY

## ●THROUGHPLAY

1~8まで順に演奏して終わります。

## ●REPEATPLAY

1~8を繰り返しリピート演奏します。

8曲まで選ぶと画面上にカーソルが現われTHROUGH  
PLAY・REPEATPLAYを選択して、これで  
演奏開始です。7曲以下で聞きたい時は、選択後  
ST ARTを押すと画面上にカーソルが現われます。

※BGMのようなリピートの曲は1分までで次に変わります。

# 1Pエクストラゲーム

このモードは、通常盤面に加え、5種類のボーナスステージと、2種類のメッセージ画面があるバラエティに富んだモードです。

## ●基本構成

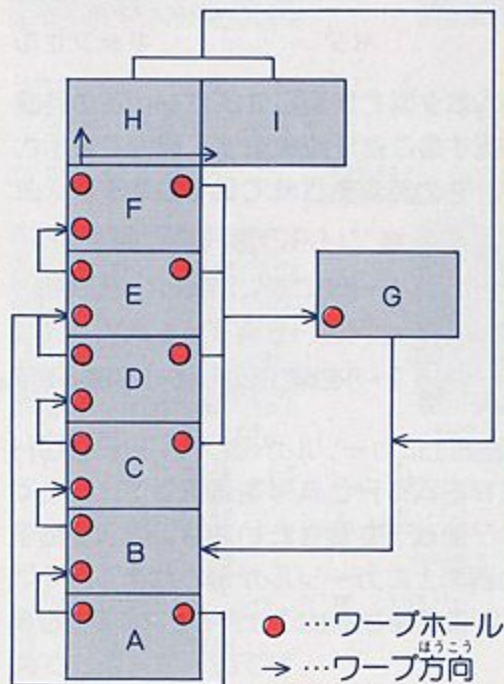

- A・B  
通常画面
- C  
地雷くん
- D  
機雷くん
- E  
JALECO
- F  
天聖龍
- G  
ビンゴ
- H・I  
メッセージ

## ●スロットについて

A面両サイドにあるスイッチにボールを当てると中央のスロットが回り、スロットに表示されたイベントが起こります。(下図参照)

	フリッパーの大きさが変わります	★	フリッパーがバドル状に変わります(得点倍増)
	ボーナスポイント 4000点	7	エクストラボール (ボールが1コ追加)
	ボーナスポイント 9000点		フリッパーがじゃじゃ丸に変身(得点が3倍に)
	センター及びサイドストッパー出現	スカ	フリッパーが見えなくなってしまいます

## ●ビンゴゲームについて

盤面上部の左、中、右のスイッチがそれぞれ1~3、4~6、7~9の数字に対応しています。スイッチにボールを当てるとその数字に対応した盤面の数字の色が変わります(もう1度当てると元の色に戻ります)。タテ、ヨコ、ナナメ、いずれかが3つそろえるとステージクリアとなりボーナス得点が加算されます。

# テレカプレゼントについて

## ●ビンゴゲームの得点について

ビンゴゲームの得点は、ボーナスステージで取った得点を元にして計算されます(下図参照)。また、ボーナスステージを2面以上通ってきた場合は、そのすべての得点が加算されます。

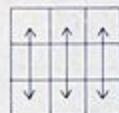

(タテに並んだ場合)

ボーナスステージの得点×1



(ヨコに並んだ場合)

ボーナスステージの得点×2

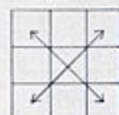

(ナナメに並んだ場合)

ボーナスステージの得点×3

○ビンゴが、タテ、ヨコ、ナナメのうち2つ以上同時にそろった場合は、その中で一番倍率の高いものになります。また、ビンゴゲーム終了後は通常画面に戻りますので、先の面に進みたい場合はボーナスステージ終了後には、左側のワープホールを選んでください。

1Pエクストラゲームで、ある条件を満たして最終画面まで行くと、女の子からパスワードがもらえます。そのパスワードとは何でしょうか？

八ガキにパスワード・あなたの住所・氏名・年齢・職業を明記の上、下にあるテレカ応募券を貼って下記の宛先までお送りください。抽選で100名様に特製テレホンカードが当たります。(当選は発送をもって発表にかえさせていただきます。)

(宛先)

〒158 東京都世田谷区用賀2-19-7

株ジャレコ「ピンボールパーティ パスワード」係まで

(締切)

平成2年 1月31日(当日消印有効)

ピンボールパーティ  
テレカ応募券

